



Name des Prüfers: Andreas Schölmlberger Prüfdatum: 3. September 2010

Wir übernehmen keinerlei Gewähr oder Haftung auf die Richtigkeit der Prüfergebnisse, da wir meist nicht über Umbauten usw. informiert werden. Die Maße bzw. Daten in den Prüfbefunden sind, an dem Tag der Überprüfung aufgenommene Maße bzw. Daten und die können sich Jederzeit ändern.

Betriebsbezeichnung / Name:

Wohlfühl-HOTEL Goiserer Mühle

Anschrift des Betriebes:

Anrede:	Herr	Bezirk:	Gmunden
Titel:		Region:	Inneres Salzkammergut
Vorname:	Wilhelm	Seehöhe:	500 Meter
Nachname:	Eberl	Telefon:	+43 (0)6135 / 82 06
Straße/Nr.:	Kurparkstraße 9	Fax:	+43 (0)6135 / 82 06 66
PLZ:	4822	E-Mail:	office@hotel-goiserermuehle.at
Ort:	Bad Goisern	Website:	http://www.hotel-goiserermuehle.at

Angaben zum Betrieb:

4 Sterne 1 Hauben Edelweiß Blumen

Öffnungszeiten:

Ganzjahresbetrieb: JA NEIN

Betriebsferien:

Ruhetag: Mo. Di. Mi. Do. Fr. Sa. So. Feiertag kein Ruhetag

Zahlungsmöglichkeiten:

Bankomat Kreditkarte Erlagschein QuickCard Barzahlung

Bemerkungen zu den Zahlungsmöglichkeiten:

Bezahlung per Erlagschein - auf Anfrage

Gesprochene Sprachen im Betrieb:

Deutsch, Englisch, Französisch und Italienisch

Speisekarte: in Brailleschrift: mit Bildern: in versch. Sprachen:

Beherbergungsangebot gesamt:		Beherbergungsangebot für Rollstuhlfahrer/Innen	
Zimmer gesamt:	30	Rolli-Zimmer:	1
Betten gesamt:	59	Rolli-Betten:	2
Doppelzimmer:	29	Rolli-Doppelzimmer:	
Einzelzimmer:	1	Rolli-Einzelzimmer:	
Mehrbettzimmer:		Rolli-Mehrbettzimmer:	

(ÖNORM B 1603 – Anzahl der Zimmer: In Beherbergungsbetrieben (Hotels, Motels, Jugendherbergen u.dgl.) und in Heimen (Ferien-, Jugendheimen u.dgl.) muss für je 15 Unterkunftseinheiten mindestens 1 Einheit Barrierefrei ausgeführt werden, mindestens jedoch 1 Einheit pro Beherbergungsbetrieb oder Heim)

EMPFEHLUNG: bei Neubau, alle Zimmer barrierefrei ausbilden
bei Adaptierung möglichst viele Zimmer barrierefrei – zumindest 10%
bis 20 Zimmer zumindest eine Einheit barrierefrei
bei größeren Betrieben 5% der Zimmer, mind. jedoch eine Einheit auf 20 Zimmer

Zusatzangebote – bitte Entsprechendes anhaken

Selbst – für Rollstuhl zugänglich - im Umkreis von ca. 15 Kilometer)

- Haustiere erlaubt - - Preis pro Tag in €: 10,00
 Hotelkoffer für Hörbehinderte Busse WILLKOMMEN

- 2Saal/Säle für bis zu 100 Personen
 2Seminarraum/räume für bis zu 40 Personen
 2 Gastgarten/gärten od. Schanigarten/Gärten für 80 Personen
 1 Café und 1 Restaurant/s

- | | | |
|---|--|---|
| <input type="checkbox"/> <input checked="" type="checkbox"/> <input checked="" type="checkbox"/> Fitnessraum | <input checked="" type="checkbox"/> <input checked="" type="checkbox"/> <input type="checkbox"/> Wellnessbereich | <input checked="" type="checkbox"/> <input checked="" type="checkbox"/> <input type="checkbox"/> Sauna |
| <input type="checkbox"/> <input checked="" type="checkbox"/> <input checked="" type="checkbox"/> Solarium | <input type="checkbox"/> <input checked="" type="checkbox"/> <input checked="" type="checkbox"/> Whirlpool | <input checked="" type="checkbox"/> <input checked="" type="checkbox"/> <input type="checkbox"/> Massage |
| <input type="checkbox"/> <input checked="" type="checkbox"/> <input checked="" type="checkbox"/> Beautysalon | <input type="checkbox"/> <input checked="" type="checkbox"/> <input checked="" type="checkbox"/> Hallenbad | <input type="checkbox"/> <input checked="" type="checkbox"/> <input checked="" type="checkbox"/> Swimmingpool |
| <input type="checkbox"/> <input checked="" type="checkbox"/> <input checked="" type="checkbox"/> Liegewiese | <input type="checkbox"/> <input checked="" type="checkbox"/> <input checked="" type="checkbox"/> Seegrund | <input type="checkbox"/> <input checked="" type="checkbox"/> <input checked="" type="checkbox"/> FKK |
| <input type="checkbox"/> <input checked="" type="checkbox"/> <input checked="" type="checkbox"/> Tennisplatz | <input type="checkbox"/> <input type="checkbox"/> <input type="checkbox"/> Tennishalle | <input type="checkbox"/> <input type="checkbox"/> <input type="checkbox"/> Squash |
| <input type="checkbox"/> <input checked="" type="checkbox"/> <input checked="" type="checkbox"/> Reitmöglichkeit | <input type="checkbox"/> <input type="checkbox"/> <input type="checkbox"/> Wasserski | <input type="checkbox"/> <input type="checkbox"/> <input type="checkbox"/> Bootsverleih |
| <input type="checkbox"/> <input checked="" type="checkbox"/> <input type="checkbox"/> Radverleih | <input type="checkbox"/> <input type="checkbox"/> <input checked="" type="checkbox"/> geführte Radtouren | <input type="checkbox"/> <input type="checkbox"/> <input checked="" type="checkbox"/> geführte Wandtouren |
| <input type="checkbox"/> <input checked="" type="checkbox"/> <input checked="" type="checkbox"/> Freizeitprogramm | <input type="checkbox"/> <input checked="" type="checkbox"/> <input checked="" type="checkbox"/> Fitnesscoach | <input type="checkbox"/> <input type="checkbox"/> <input type="checkbox"/> Badelifter / Pool |
| <input type="checkbox"/> <input type="checkbox"/> <input type="checkbox"/> Badelifter / Zimmer | <input type="checkbox"/> <input type="checkbox"/> <input type="checkbox"/> Krankenbetten | <input type="checkbox"/> <input checked="" type="checkbox"/> <input checked="" type="checkbox"/> Behindertentransport |
| <input type="checkbox"/> <input type="checkbox"/> <input checked="" type="checkbox"/> Rollstuhlverleih | <input type="checkbox"/> <input type="checkbox"/> <input type="checkbox"/> Bettenlifter | <input checked="" type="checkbox"/> <input checked="" type="checkbox"/> <input type="checkbox"/> Spielplatz |
| <input type="checkbox"/> <input type="checkbox"/> <input checked="" type="checkbox"/> Taxi | <input type="checkbox"/> <input type="checkbox"/> <input checked="" type="checkbox"/> Abholservice | |
| <input type="checkbox"/> <input type="checkbox"/> <input type="checkbox"/> Sonstiges: | | |

Bemerkungen:

Zusatzangebote Verpflegung:

- Frühstück
- Mittagsbuffet
- 1 Mittagsmenü/s zur Auswahl
- 1 Abendmenü/s zur Auswahl
- Vegetarische Küche
- BIO-Produkte
- Diabetiker-Menü/s - auf Anfrage
- Spezielle Diätmenüs - auf Anfrage
- Kindermenüs
- Seniorenmenüs - auf Anfrage
- Produkte aus eigener Erzeugung
- Fischgerichte
- Vitale Küche
- Jahreszeiten Kulinarik
- Wildgerichte zur saison
- Hausmannskost
- Internationale Küche
- Spezialwochen
- Vorbestellte Spezialitäten - auf Anfrage
- Faßbier
- verschiedene Schnäpse
- Vinothek
- Most
- Kochkurse - auf Anfrage
- Catering - auf Anfrage
- Hauszustellung
- Kinder-Mal-Set
- Kinder-Spielecke
- Kinder-Hochstuhl
- Sonstiges:

Begleitperson/en:

- erforderlich – Anzahl: 1 nicht erforderlich
Bemerkungen zur Begleitperson/en:





Eingang:

	JA	NEIN
Eingang stufen- & schwellenlos (ÖNORM B1600 [3.2.2.1]):	<input checked="" type="checkbox"/>	<input type="checkbox"/>
Rampe mit 8 % Steigung und Zwischenpodeste nach Meter: (ÖNORM B1600 [3.1.5.29] – bei Um- & Zubauten max. 10% [5,5°] – [Rampen müssen ab einem Längsgefälle von mehr als 6% in Abständen von max. 10m durch horizontale Zwischenpodeste von 120 – 150cm Länge unterbrochen werden]): kein Zwischenpodest	<input type="checkbox"/>	<input checked="" type="checkbox"/>
Rampe mit gut befahrbaren Bodenbelag (ÖNORM B1600 [3.1.5.7] griffig & rutschhemmend): tatsächlicher Belag: Stein	<input checked="" type="checkbox"/>	<input type="checkbox"/>
Handläufe an der Rampe durchgehend in einer Höhe von 90 – 100cm & zusätzlich von 75cm ausgestattet (ÖNORM B1600 [3.1.5.6]): GN tatsächliche Höhe in cm	<input type="checkbox"/>	<input type="checkbox"/>
Hausglocke auf 85 – 100cm FOK Höhe und mind. 50cm seitlich von angrenzender Wand (ÖNORM B1600 [3.2.2.11 – 4.1.1]): tatsächliche Höhe in 131 cm - seitlicher Abstand von FREI cm	<input type="checkbox"/>	<input checked="" type="checkbox"/>
Sprechanlage auf 85 – 100cm FOK Höhe und mind. 50cm seitlich von angrenzender Wand (ÖNORM B1600 [3.2.2.11 – 4.1.1]): tatsächliche Höhe in 140 cm - seitlicher Abstand FREI cm	<input type="checkbox"/>	<input checked="" type="checkbox"/>
Eingangsbereich gut beleuchtet:	<input checked="" type="checkbox"/>	<input type="checkbox"/>
Eingang taktil gekennzeichnet:	<input type="checkbox"/>	<input checked="" type="checkbox"/>
Türe / Türrahmen farblich kontrastierend zur Umgebung abgesetzt (ÖNORM B1600 [4.1.2]):	<input type="checkbox"/>	<input checked="" type="checkbox"/>
Glastüre in 90 – 100cm Höhe optisch kontrastierend markiert (ÖNORM B1600 [3.2.2.9]): tatsächliche Höhe in GN cm Höhe	<input type="checkbox"/>	<input checked="" type="checkbox"/>
Anfahrbereich der Eingangstüre von mind. 120 x 150cm / seitlicher Anfahrbereich von mind. 50cm (ÖNORM B1600 [3.2.2.5]): tatsächliche Maße: x cm – seitl. Anfahrbereich von cm	<input checked="" type="checkbox"/>	<input type="checkbox"/>
Ausreichen Platz im Windfang von 200 x 150cm (ÖNORM B1600 [3.2.2.5]): tatsächliche Fläche von x cm	<input checked="" type="checkbox"/>	<input type="checkbox"/>
Durchfahrtsbreite der Eingangstüre von 90cm (ÖNOM B1600 [3.2.2.2]): tatsächliche Breite von cm	<input checked="" type="checkbox"/>	<input type="checkbox"/>
Türschwelle unter 2cm – max. 3cm (ÖNORM B1600 [3.2.2.4]): tatsächliche Höhe von cm	<input checked="" type="checkbox"/>	<input type="checkbox"/>
Bei automatischer Drehtüre, schwenkbereich optisch & taktil gekennzeichnet (ÖNORM B1600 [3.2.2.8]): GN tatsächlich:	<input type="checkbox"/>	<input type="checkbox"/>
Bemerkungen: Bild - Hoteleingang		

GN = Gibt es nicht!



Rezeption / Empfang:

	JA	NEIN
Eingang stufen- & schwellenlos (ÖNORM B1600 [3.2.2.1]):	<input checked="" type="checkbox"/>	<input type="checkbox"/>
Geräumiger Empfangsraum / Rezeption:	<input checked="" type="checkbox"/>	<input type="checkbox"/>
Taktile Bodeninformation vom Haupteingang zur Rezeption (ÖNORM B1600 [3.4.2]):	<input type="checkbox"/>	<input checked="" type="checkbox"/>
Behindertentoilette ohne Wickeltisch im Rezeptionsbereich (ÖNORM B1600 [3.4.1.1]):	<input checked="" type="checkbox"/>	<input type="checkbox"/>
Blend- & reflexionsfreie Beleuchtung (ÖNORM B1601 [3.4.2.1]):	<input type="checkbox"/>	<input type="checkbox"/>
Durchschnittliche Lichtstärke in LUX: 545 LUX		
Durchschnittliche Lautstärke in Dezibel: 42 dB		
Informationen in taktiler Form und Brailleschrift (ÖNORM B1603 [3.4.2.1]):	<input type="checkbox"/>	<input checked="" type="checkbox"/>
Induktive Höranlage mit internationalen Piktogramm für induktive Höranlagen (ÖNORM B1603 [3.4.2.1]):	<input type="checkbox"/>	<input checked="" type="checkbox"/>
 Sitzgelegenheit mit Armstütze in der Nähe der Rezeption (ÖNORM B1603 [3.4.1]):	<input checked="" type="checkbox"/>	<input type="checkbox"/>
Rezeptionskorpus für Rollstuhl unterfahrbar – 70cm Höhe: (ÖNORM B1603 [3.4.2.1]): tatsächliche: nicht unterfahrbar - in 111cm Höhe:	<input type="checkbox"/>	<input checked="" type="checkbox"/>
Rezeptionskorpus für Rollstuhl unterfahrbar mit 80cm Breite:(ÖNORM B1603 [3.4.2.1]): tatsächliche: nicht unterfahrbar - in 80 + cm Breite:	<input type="checkbox"/>	<input checked="" type="checkbox"/>
Bankomat- & Kreditkarten – mobil (ÖNORM B1603 [3.4.2.1]): tatsächliche Höhe in cm:	<input checked="" type="checkbox"/>	<input type="checkbox"/>
Gut befahrbarer Bodenbelag (ÖNORM B1600 [3.3.1.2]): Tatsächlicher Bodenbelag: Stein	<input checked="" type="checkbox"/>	<input type="checkbox"/>
Bemerkungen: Behindertentoilette nur über eine Rampe mit 36% Steigung erreichbar!		

GN = Gibt es nicht!



Rezeption



Rampe zur Behindertentoilette



Aufzug im Altbau (zum Zimmer 2):

	JA	NEIN
Eingang stufen- & schwellenlos (ÖNORM B1600 [3.2.2.1]):	<input checked="" type="checkbox"/>	<input type="checkbox"/>
Euro-Schließsystem vorhanden (ÖNORM B1600 [3.2.4.3.3]):	<input type="checkbox"/>	<input checked="" type="checkbox"/>
Türbreite von mind. 90cm (ÖNORM B1600 [3.2.4.3.3]): tatsächliche Breite: cm	<input checked="" type="checkbox"/>	<input type="checkbox"/>
Bewegungsfläche vor Lifttüre von 150cm (ÖNORM B1600 [3.2.4.3.4]): tatsächlich Bewegungsfläche: cm	<input checked="" type="checkbox"/>	<input type="checkbox"/>
Bewegungsfläche vor Lifttüre (vor Stiegen) von 200cm (ÖNORM B1600 [3.2.4.3.4]): tatsächlich Bewegungsfläche: cm GN	<input type="checkbox"/>	<input type="checkbox"/>
Bedienelemente außerhalb des Fahrkorbes auf 90-100cm (ÖNORM B1600 [412] + ÖNORM [EN 81-70]): tatsächliche Höhe: 117cm	<input type="checkbox"/>	<input checked="" type="checkbox"/>
Kabinengröße von mind. BxT – 110 x 140cm (ÖNORM B1600 [3.2.4.3.2]): tatsächliche Kabinengröße: x cm	<input checked="" type="checkbox"/>	<input type="checkbox"/>
Bedienelemente in 85-100cm Höhe (ÖNORM B1600 [4.1.2] + ÖNORM [EN 81-70] – max. Höhe von 120cm): tatsächliche Höhe: 112cm	<input type="checkbox"/>	<input checked="" type="checkbox"/>
Bedienelemente waagrecht angeordnet (ÖNORM B 1600 [4.1.2] + [EN 81-70]): tatsächliche Anordnung: senkrecht angeordnet	<input type="checkbox"/>	<input checked="" type="checkbox"/>
Bedienelemente in Brailleschrift: (ÖNORM [4.1.1] Brailleschrift nach Ö-Norm [V2105]): tatsächlich: Ziffernblöcke taktil gekennzeichnet	<input type="checkbox"/>	<input checked="" type="checkbox"/>
Akustische Stockwerkansage (ÖNORM [4.1.1] + Ö-Norm [EN 81-70]):	<input type="checkbox"/>	<input checked="" type="checkbox"/>
Aufstiegshilfe wenn kein Lift vorhanden:	<input type="checkbox"/>	<input checked="" type="checkbox"/>
Bemerkungen:		

GN = Gibt es nicht!



Aufzug im Neubau (zu den Zimmern 101, 201 usw.):

	JA	NEIN
Eingang stufen- & schwellenlos (ÖNORM B1600 [3.2.2.1]):	<input checked="" type="checkbox"/>	<input type="checkbox"/>
Euro-Schließsystem vorhanden (ÖNORM B1600 [3.2.4.3.3]):	<input type="checkbox"/>	<input checked="" type="checkbox"/>
Türbreite von mind. 90cm (ÖNORM B1600 [3.2.4.3.3]): tatsächliche Breite: 80cm	<input type="checkbox"/>	<input checked="" type="checkbox"/>
Bewegungsfläche vor Lifttüre von 150cm (ÖNORM B1600 [3.2.4.3.4]): tatsächlich Bewegungsfläche: cm	<input checked="" type="checkbox"/>	<input type="checkbox"/>
Bewegungsfläche vor Lifttüre (vor Stiegen) von 200cm (ÖNORM B1600 [3.2.4.3.4]): tatsächlich Bewegungsfläche: cm GN	<input type="checkbox"/>	<input type="checkbox"/>
Bedienelemente außerhalb des Fahrkorbes auf 90-100cm (ÖNORM B1600 [412] + ÖNORM [EN 81-70]): tatsächliche Höhe: 118cm	<input type="checkbox"/>	<input checked="" type="checkbox"/>
Kabinengröße von mind. BxT – 110 x 140cm (ÖNORM B1600 [3.2.4.3.2]): tatsächliche Kabinengröße: 100 x 130cm	<input type="checkbox"/>	<input checked="" type="checkbox"/>
Bedienelemente in 85-100cm Höhe (ÖNORM B1600 [4.1.2] + ÖNORM [EN 81-70] – max. Höhe von 120cm): tatsächliche Höhe: 120/135cm	<input type="checkbox"/>	<input checked="" type="checkbox"/>
Bedienelemente waagrecht angeordnet (ÖNORM B 1600 [4.1.2] + [EN 81-70]): tatsächliche Anordnung: senkrecht angeordnet	<input type="checkbox"/>	<input checked="" type="checkbox"/>
Bedienelemente in Brailleschrift: (ÖNORM [4.1.1] Brailleschrift nach Ö-Norm [V2105]): tatsächlich: in Brailleschrift	<input type="checkbox"/>	<input checked="" type="checkbox"/>
Akustische Stockwerkansage (ÖNORM [4.1.1] + Ö-Norm [EN 81-70]):	<input type="checkbox"/>	<input checked="" type="checkbox"/>
Aufstiegshilfe wenn kein Lift vorhanden:	<input type="checkbox"/>	<input checked="" type="checkbox"/>
Bemerkungen:		

GN = Gibt es nicht!



Restaurant / Café:

	JA	NEIN
Eingang stufen- & schwellenlos (ÖNORM B1600 [3.2.2.1]):	<input checked="" type="checkbox"/>	<input type="checkbox"/>
BH-WC auf gleichem Niveau (ÖNORM B-1603 [5.1.1]): nur über eine Rampe mit 36% Steigung erreichbar	<input type="checkbox"/>	<input checked="" type="checkbox"/>
Türbreite von 80cm (ÖNORM B1600 [3.2.5.2]): tatsächliche Breite: cm	<input checked="" type="checkbox"/>	<input type="checkbox"/>
Garderobenhaken in 85-120cm Höhe (ÖNORM B1603 [4.2.5] - Bild 1): tatsächliche Höhe: 140cm	<input type="checkbox"/>	<input checked="" type="checkbox"/>
Durchfahrtsbreite bei besetzten Stühlen mind. 90cm – 100cm (ÖNORM B1603 [5.2.2]): tatsächliche Breite: cm	<input checked="" type="checkbox"/>	<input type="checkbox"/>
Wendefläche 150cm Durchmesser (ÖNORM B1603 [5.2.2]): tatsächliche Wendefläche: cm	<input checked="" type="checkbox"/>	<input type="checkbox"/>
Tische mit Lichte - Freiraum von Höhe x Breite x Tiefe 70x80x60cm (ÖNOM B1603 [5.2.2]): tatsächliche Maße: x x cm	<input checked="" type="checkbox"/>	<input type="checkbox"/>
Stehische mit Ablagefach in 85cm Höhe (ÖNOM B1603 [5.2.2]) : tatsächliche Höhe: cm GN	<input type="checkbox"/>	<input type="checkbox"/>
Speisekarte/Getränkekarte gut lesbar:	<input checked="" type="checkbox"/>	<input type="checkbox"/>
Speisekarte in Brailleschrift verfügbar:	<input type="checkbox"/>	<input checked="" type="checkbox"/>
Speisekarte mit Bildern verfügbar:	<input type="checkbox"/>	<input checked="" type="checkbox"/>
Blend- & schattenfreie Beleuchtung:	<input checked="" type="checkbox"/>	<input type="checkbox"/>
Raucher und Nichtraucher Bereich:	<input checked="" type="checkbox"/>	<input type="checkbox"/>
Gut befahrbarer Bodenbelag (ÖNORM B1600 [3.3.1.2]): tatsächlicher Belag: Stein	<input checked="" type="checkbox"/>	<input type="checkbox"/>
Gastgarten / Terrasse mit dem Rollstuhl stufenlos erreichbar: falls (eine) Stufe/n: Anzahl - Höhe cm - Tiefe cm	<input checked="" type="checkbox"/>	<input type="checkbox"/>
Durchschnittliche Lichtstärke in LUX: 45 LUX		
Durchschnittliche Lautstärke im Restaurant in Dezibel: 43 dB		
Durchschnittliche Lautstärke im Gastgarten in Dezibel: 50 dB Bachrauschen		
Bemerkungen:		

GN = Gibt es nicht!

Selbstbedienung: Frühstücksraum

	JA	NEIN
Drehkreuz & Zugangskontrollen umfahrbar (ÖNORM B1603 [5.2.3]) : GN	<input type="checkbox"/>	<input type="checkbox"/>
Tablettrutsche in einer Höhe von max. 85cm (ÖNORM B1603 [5.2.3]) : tatsächliche Höhe: cm GN	<input type="checkbox"/>	<input type="checkbox"/>
Speise & Getränkeangebote - Höhe max. 120cm (ÖNORM B1603 [5.2.3]): tatsächliche Höhe: cm	<input checked="" type="checkbox"/>	<input type="checkbox"/>
Selbstbedienung – Durchgangsbreite von 90cm (ÖNORM B1603 [5.2.3]): tatsächliche Breite: cm	<input checked="" type="checkbox"/>	<input type="checkbox"/>
Hauptkassa mit induktiver Höranlage + Kennzeichnung ausgestattet (ÖNORM B1603 [6.1.3]): GN	<input type="checkbox"/>	<input type="checkbox"/>
Kassa - Durchgangsbreite von mind. 90cm (ÖNORM B1603 [5.2.3]): tatsächliche Breite: cm GN	<input type="checkbox"/>	<input type="checkbox"/>
Kassa in 85-100cm Höhe (ÖNORM B1603 [5.2.3]): tatsächliche Höhe: cm GN	<input type="checkbox"/>	<input type="checkbox"/>
Bankomat- & Kreditkarten-Bedienungselemente in 85-100cm Höhe (ÖNORM B1603 [3.4.2.1]): tatsächliche Höhe: cm GN	<input type="checkbox"/>	<input type="checkbox"/>
Bemerkungen:		

GN = Gibt es nicht!



Frühstücksraum



Behindertentoilette:

	JA	NEIN
Lage: Rezeption		
Eingang stufen- & schwellenlos (ÖNORM B1600 [3.2.2.1]):	<input checked="" type="checkbox"/>	<input type="checkbox"/>
Türbreite 80cm (ÖNORM B1600 [3.2.5.2]): tatsächliche Breite: cm	<input checked="" type="checkbox"/>	<input type="checkbox"/>
Türe nach außen aufgehend (ÖNORM B1600 [3.2.5.2]): tatsächlich:	<input checked="" type="checkbox"/>	<input type="checkbox"/>
Türe innen versperrbar, von außen entriegelbar (ÖNORM B1600 [3.2.5.2]): tatsächlich: cm	<input checked="" type="checkbox"/>	<input type="checkbox"/>
Raubbreite 220 - Raumtiefe 215cm (ÖNORM B1600 [3.2.5.3.1] Universell anfahrbarer WC-Sitz): tatsächliche Breite: cm – tatsächliche Tiefe: cm GN	<input type="checkbox"/>	<input type="checkbox"/>
Raubbreite 165 - Raumtiefe 215cm (ÖNORM B1600 [3.2.5.3.1] Einseitig anfahrbarer WC-Sitz): tatsächlich Breite: 146cm – tatsächliche Tiefe: 200cm	<input type="checkbox"/>	<input checked="" type="checkbox"/>
WC - Sitzhöhe Oberkante 46 - max. 48cm (ÖNORM B1600 [4.3.1]): tatsächliche Höhe:	<input checked="" type="checkbox"/>	<input type="checkbox"/>
Seitliche Freifläche neben WC-Sitz 90cm (ÖNORM B1600 [4.3.1]): tatsächliche Freifläche: 60cm	<input type="checkbox"/>	<input checked="" type="checkbox"/>
Freiraum zwischen WC-Schale und gegenüberliegender Wand 120cm (ÖNORM B1600 [4.3.1]): tatsächlicher Freiraum: cm	<input checked="" type="checkbox"/>	<input type="checkbox"/>
Rückenlehne ab 55cm Sitztiefe (ÖNORM B1600 [4.3.1]): tatsächliche Sitztiefe: cm	<input checked="" type="checkbox"/>	<input type="checkbox"/>
Waagrechte Haltegriffe in 65-70cm (max. 75cm) Höhe (ÖNORM B1600 [4.3.7.1]): tatsächliche Höhe: 70/84 cm	<input type="checkbox"/>	<input checked="" type="checkbox"/>
Garderobenhaken in 85-120cm Höhe (ÖNORM B1603 [4.2.5]): GN tatsächliche Höhe: cm	<input type="checkbox"/>	<input type="checkbox"/>
Sämtliche Bedienelemente (Seifenspender, Schalter usw.) 85-90cm FBOK: (ÖNORM B1603 [4.3.4]): tatsächliche Höhe: 110cm	<input type="checkbox"/>	<input checked="" type="checkbox"/>
Notrufanlage vom Sitz und von 35cm FBOK erreichbar (ÖNORM B1600 [4.3.8]): tatsächliche Höhe (Sitz): GNcm / tatsächliche Höhe (FBOK): GNcm	<input type="checkbox"/>	<input type="checkbox"/>
Spiegel FBOK in 85cm Höhe - FBOK in mind. 180cm (ÖNORM B1600 [4.3.4]): tatsächliche Höhe von: 110cm - 180cm	<input type="checkbox"/>	<input checked="" type="checkbox"/>
Euroschließsystem (ÖNORM B-1600 [3.2.5.2]):	<input type="checkbox"/>	<input checked="" type="checkbox"/>
Rutschhemmender Bodenbelag (ÖNORM B1600 [3.3.1.2]):	<input checked="" type="checkbox"/>	<input type="checkbox"/>
Waschbecken unterfahrbar (ÖNORM B-1600 [4.3.2]):	<input checked="" type="checkbox"/>	<input type="checkbox"/>
Baby - Wickeltisch (ÖNORM B1603 [3.4.1.1]):	<input type="checkbox"/>	<input checked="" type="checkbox"/>
Bemerkungen: Toilette ist nur über eine 210cm lange und 70cm Breite Rampe mit 36% STEIGUNG erreichbar!		

GN = Gibt es nicht!



Behindertentoilette



Rampe zur Toilette



Zimmer:

	JA	NEIN
Zimmernummer: 2 / Stockwerk: 1 / Altbau		
Stufen- & schwellenlos erreichbar (ÖNORM B1600 [3.2.2.4]):	<input checked="" type="checkbox"/>	<input type="checkbox"/>
Gangbreite von 150cm (Umbau 120cm, wenn vor Tür 150cm ausgeführt ist) (ÖNORM B1603 [4.1.2]): tatsächliche Breite: cm	<input checked="" type="checkbox"/>	<input type="checkbox"/>
Durchschnittliche Lichtstärke am Gang in LUX: 40 LUX		
Türrahmen oder Türblatt kontrastierend hervorgehoben (ÖNORM B1603 [4.1.2]):	<input checked="" type="checkbox"/>	<input type="checkbox"/>
Zimmernummer taktile ausgeführt (ÖNORM B1603 [4.1.2] - Ö-Norm [V 2105]):	<input checked="" type="checkbox"/>	<input type="checkbox"/>
Türbreite 80cm (ÖNORM B1600 [3.2.5.2]): tatsächliche Breite: cm	<input checked="" type="checkbox"/>	<input type="checkbox"/>
Durchfahrtsbreite zwischen den Einrichtungsgegenständen 75cm (ÖNORM B1603 [4.2.5]): tatsächliche Breite: cm	<input checked="" type="checkbox"/>	<input type="checkbox"/>
Zimmer Wendekreis von 150cm Ø (ÖNORM B1603 [4.2.4]): tatsächlicher Wendekreis: cm Ø	<input checked="" type="checkbox"/>	<input type="checkbox"/>
Terassentürbeschläge 120cm über FBOK (ÖNORM B1600 [4.1.3]): tatsächliche Höhe: cm	<input checked="" type="checkbox"/>	<input type="checkbox"/>
Bethöhe 45-50cm über FBOK (ÖNORM B1603 [4.2.5]): tatsächliche Höhe: 54cm	<input type="checkbox"/>	<input checked="" type="checkbox"/>
Bett - seitliche Freifläche 75cm (ÖNORM B1603 [4.2.5]): tatsächliche Freifläche: cm	<input checked="" type="checkbox"/>	<input type="checkbox"/>
Bett - mind. 15cm über FBOK Bodenfreiheit (ÖNORM B1603 [4.2.5]): tatsächliche Höhe: cm	<input checked="" type="checkbox"/>	<input type="checkbox"/>
Lichtschalter in 85-100cm über FBOK (ÖNORM B1600 [4.1.1]): tatsächliche Höhe: cm	<input checked="" type="checkbox"/>	<input type="checkbox"/>
Schrankablage 40-100cm Höhe (ÖNORM B1603 [4.2.5]): tatsächliche Höhe: 152cm wird aber ehest geändert	<input type="checkbox"/>	<input checked="" type="checkbox"/>
Schrank - Kleiderstange max. 120cm über FBOK (ÖNORM B1603 [4.2.5]): tatsächliche Höhe: 120cm wird aber ehest geändert	<input type="checkbox"/>	<input checked="" type="checkbox"/>
Ablagefächer mind. 70cm Lichtehöhe unterfahrbar (ÖNORM B1603 [4.2.5]): tatsächliche Höhe: cm	<input checked="" type="checkbox"/>	<input type="checkbox"/>
Spiegel Unterkante auf 85cm (ÖNORM B1600 [4.1.1]): GN tatsächliche Höhe: cm	<input type="checkbox"/>	<input type="checkbox"/>
Gut befahrbarer Bodenbelag (ÖNORM B1600 [3.3.1.2]): tatsächlicher Belag: Teppichboden	<input type="checkbox"/>	<input checked="" type="checkbox"/>
TV mit Fernbedienung:	<input checked="" type="checkbox"/>	<input type="checkbox"/>
TV mit Teletext:	<input checked="" type="checkbox"/>	<input type="checkbox"/>
Kabel oder SAT-TV:	<input checked="" type="checkbox"/>	<input type="checkbox"/>
Video oder DVD-Player:	<input checked="" type="checkbox"/>	<input type="checkbox"/>
Radio: über TV	<input checked="" type="checkbox"/>	<input type="checkbox"/>
Internetanschluss:	<input type="checkbox"/>	<input checked="" type="checkbox"/>
Telefon mit Hörerverstärker (ÖNORM B1600 [4.2.5]):	<input type="checkbox"/>	<input checked="" type="checkbox"/>
Fax: an der Rezeption	<input checked="" type="checkbox"/>	<input type="checkbox"/>

Lichtwecker kompatibel mit Telefon- & Brandmeldeanlage (ÖNORM B1603 [4.2.7]): GN	<input type="checkbox"/>	<input checked="" type="checkbox"/>
Rüttelkissen kompatibel mit der Telefon- & Brandmeldeanlage (ÖNORM B1603 [4.2.7]): GN	<input type="checkbox"/>	<input checked="" type="checkbox"/>
Lichtwecker & Rüttelkissen an der Rezeption verfügbar (ÖNORM B1603 [4.2.7]): GN	<input type="checkbox"/>	<input checked="" type="checkbox"/>
“hotelflash” oder Hotelkoffer an der Rezeption verfügbar: GN Infotelefon des Öst. Gehörlosenbund: (+43) 01/60 30 853 - http://www.techkob.com)	<input type="checkbox"/>	<input checked="" type="checkbox"/>
Notrufanlage im 2-Sinne-Prinzip / optisch & akustische Signale vorhanden (ÖNORM B1600 [4.2.4]): GN	<input type="checkbox"/>	<input checked="" type="checkbox"/>
Notrufanlage vom Bett aus erreichbar (ÖNORM B1603 [4.2.6]): GN tatsächlich:	<input type="checkbox"/>	<input checked="" type="checkbox"/>
Balkon, Terrasse oder Loggia mind. 300cm Breit & 150cm Tief + Ausblick ab einer Höhe von 60cm FBOK möglich (ÖNORM B1603 [4.2.9]): tatsächliche Maße: 200cm Breit - 170cm Tief - 100cm Höhe	<input type="checkbox"/>	<input checked="" type="checkbox"/>
Durchschnittliche Lichtstärke in LUX: 45 LUX		
Durchschnittliche Lautstärke in Dezibel: 44 dB Bachrauschen		
Bemerkungen:		

GN = Gibt es nicht!



Zimmer

Balkon



Sanitäreinheit:

	JA	NEIN
Zimmernummer: 2		
Stufen- & schwellenlos erreichbar (ÖNORM B1600 [3.2.2.4]):	<input checked="" type="checkbox"/>	<input type="checkbox"/>
Türbreite 80cm (ÖNORM B1600 (3.2.5.2)): tatsächliche Breite: 77cm	<input type="checkbox"/>	<input checked="" type="checkbox"/>
Nasszelle:	<input checked="" type="checkbox"/>	<input type="checkbox"/>
Badewanne:	<input type="checkbox"/>	<input checked="" type="checkbox"/>
Wannenlifter:	<input type="checkbox"/>	<input checked="" type="checkbox"/>
Duschtasse – Höhe: cm GN	<input type="checkbox"/>	<input checked="" type="checkbox"/>
Duschwanne – Fläche: cm x cm GN	<input type="checkbox"/>	<input checked="" type="checkbox"/>
Nasszelle Duschfläche mind. B 90 x T 130cm (Ö-Norm B1603 [4.2.8]): tatsächliche Duschfläche: B cm x T cm	<input checked="" type="checkbox"/>	<input type="checkbox"/>
Nasszelle mit Duschvorhang:	<input type="checkbox"/>	<input checked="" type="checkbox"/>
Nasszelle mit Duschtrennwand:	<input checked="" type="checkbox"/>	<input type="checkbox"/>
Nasszelle Duschsitz 45x45cm (Ö-Norm B1603 [4.3.5]): tatsächliche Sitzfläche: cm x cm	<input checked="" type="checkbox"/>	<input type="checkbox"/>
Nasszelle Duschsitzhöhe 45-48cm (Ö-Norm B1603 [4.3.5]): tatsächliche Sitzhöhe: cm	<input checked="" type="checkbox"/>	<input type="checkbox"/>
Duschsitz fix montiert:	<input checked="" type="checkbox"/>	<input type="checkbox"/>
Badewanne Höhe 50-55cm (Ö-Norm B1603 [4.2.6]): GN tatsächliche Höhe: cm	<input type="checkbox"/>	<input type="checkbox"/>
Badewanne mit verbreiteter Sitzfläche von 15-25cm (Ö-Norm B1600 [4.3.6]): tatsächliche Breite: cm GN	<input type="checkbox"/>	<input type="checkbox"/>
Bewegungsfreiraum vor Badewanne od. Nasszelle von 150cm Ø (Ö-Norm B1600 [4.3.6]): tatsächlicher Freiraum: cm Ø:	<input checked="" type="checkbox"/>	<input type="checkbox"/>
Nasszelle mit Haltegriffe ausgestattet (Ö-Norm B 1600 [4.3.7.2]):	<input checked="" type="checkbox"/>	<input type="checkbox"/>
Badewanne mit Haltegriffe ausgestattet (Ö-Norm B 1600 [4.3.7.3]): GN	<input type="checkbox"/>	<input type="checkbox"/>
Waschtisch freie Höhe bei 20cm hinter Beckenvorderkante mind. 65cm Höhe: (Ö-Norm B1600 [4.3.2]): tatsächliche Höhe: cm	<input checked="" type="checkbox"/>	<input type="checkbox"/>
Notrufanlage vom Sitz und von 35cm FBOK erreichbar (Ö-Norm B1600 [4.3.8]): tatsächliche Höhe (Sitz): GNcm / tatsächliche Höhe (FBOK): GNcm	<input type="checkbox"/>	<input type="checkbox"/>
Spiegel FBOK in 85cm Höhe - FBOK in mind. 180cm (Ö-Norm B1600 [4.3.4]): tatsächliche Höhe: cm	<input checked="" type="checkbox"/>	<input type="checkbox"/>
Garderobenhacken in 85-120cm Höhe (Ö-Norm B1603 [4.2.5]): GN tatsächliche Höhe: cm	<input type="checkbox"/>	<input type="checkbox"/>
Spiegel- & blendfreie Beleuchtung:	<input checked="" type="checkbox"/>	<input type="checkbox"/>
Durchschnittliche Lichtstärke in LUX: 100 LUX	<input type="checkbox"/>	<input type="checkbox"/>
Bemerkung: Spiege durch Ablage genau in Gesichtshöhe unterbrochen (siehe Foto)		

Toilette im Sanitärraum: EXTRA	<input type="checkbox"/>	<input checked="" type="checkbox"/>
WC - Sitzhöhe Oberkante 46 - max. 48cm (Ö-Norm B1600 [4.3.1]): tatsächliche Höhe: 52cm	<input type="checkbox"/>	<input checked="" type="checkbox"/>
Seitliche Freifläche neben WC-Sitz 90cm (Ö-Norm B1600 [4.3.1]): tatsächliche Freifläche: cm	<input checked="" type="checkbox"/>	<input type="checkbox"/>
Freiraum zwischen WC-Schale und gegenüberl. Wand 120cm (Ö-Norm B1600 [4.3.1]): tatsächlicher Freiraum: 100cm	<input type="checkbox"/>	<input checked="" type="checkbox"/>
Waagrechte Haltegriffe in 65-70cm über FBOK Höhe (Ö-Norm B1600 [4.3.7.1]): tatsächliche Höhe: 86cm	<input type="checkbox"/>	<input checked="" type="checkbox"/>
Waagrecht Haltegriffe 15cm über WC-Schale Vorderkante (Ö-Norm B1600 [4.3.7.1]): tatsächliches Maß: cm	<input type="checkbox"/>	<input checked="" type="checkbox"/>
Bemerkung: Toilettentüre: 78cm		

GN = Gibt es nicht!



Badezimmer

Toilette



Zimmer:

	JA	NEIN
Zimmernummer: 101 & 201 / Stockwerk: 1 & 2		
Stufen- & schwellenlos erreichbar (ÖNORM B1600 [3.2.2.4]):	<input checked="" type="checkbox"/>	<input type="checkbox"/>
Gangbreite von 150cm (Umbau 120cm, wenn vor Tür 150cm ausgeführt ist) (ÖNORM B1603 [4.1.2]): tatsächliche Breite: 135cm	<input type="checkbox"/>	<input checked="" type="checkbox"/>
Durchschnittliche Lichtstärke am Gang in LUX: 55 LUX		
Türrahmen oder Türblatt kontrastierend hervorgehoben (ÖNORM B1603 [4.1.2]):	<input checked="" type="checkbox"/>	<input type="checkbox"/>
Zimmernummer taktil ausgeführt (ÖNORM B1603 [4.1.2] - Ö-Norm [V 2105]):	<input checked="" type="checkbox"/>	<input type="checkbox"/>
Türbreite 80cm (ÖNORM B1600 [3.2.5.2]): tatsächliche Breite: cm	<input checked="" type="checkbox"/>	<input type="checkbox"/>
Durchfahrtsbreite zwischen den Einrichtungsgegenständen 75cm (ÖNORM B1603 [4.2.5]): tatsächliche Breite: cm	<input checked="" type="checkbox"/>	<input type="checkbox"/>
Zimmer Wendekreis von 150cm Ø (ÖNORM B1603 [4.2.4]): tatsächlicher Wendekreis: cm Ø	<input checked="" type="checkbox"/>	<input type="checkbox"/>
Terassentürbeschläge 120cm über FBOK (ÖNORM B1600 [4.1.3]): tatsächliche Höhe: cm	<input checked="" type="checkbox"/>	<input type="checkbox"/>
Bethöhe 45-50cm über FBOK (ÖNORM B1603 [4.2.5]): tatsächliche Höhe: cm	<input checked="" type="checkbox"/>	<input type="checkbox"/>
Bett - seitliche Freifläche 75cm (ÖNORM B1603 [4.2.5]): tatsächliche Freifläche: cm	<input checked="" type="checkbox"/>	<input type="checkbox"/>
Bett - mind. 15cm über FBOK Bodenfreiheit (ÖNORM B1603 [4.2.5]): tatsächliche Höhe: cm	<input checked="" type="checkbox"/>	<input type="checkbox"/>
Lichtschalter in 85-100cm über FBOK (ÖNORM B1600 [4.1.1]): tatsächliche Höhe: cm	<input checked="" type="checkbox"/>	<input type="checkbox"/>
Schrankablage 40-100cm Höhe (ÖNORM B1603 [4.2.5]): tatsächliche Höhe: cm	<input checked="" type="checkbox"/>	<input type="checkbox"/>
Schrank - Kleiderstange max. 120cm über FBOK (ÖNORM B1603 [4.2.5]): tatsächliche Höhe: 175cm	<input type="checkbox"/>	<input checked="" type="checkbox"/>
Ablagefächer mind. 70cm Lichthöhe unterfahrbar (ÖNORM B1603 [4.2.5]): tatsächliche Höhe: cm	<input checked="" type="checkbox"/>	<input type="checkbox"/>
Spiegel Unterkante auf 85cm (ÖNORM B1600 [4.1.1]): GN tatsächliche Höhe: cm	<input type="checkbox"/>	<input type="checkbox"/>
Gut befahrbarer Bodenbelag (ÖNORM B1600 [3.3.1.2]): tatsächlicher Belag: Teppichboden	<input checked="" type="checkbox"/>	<input type="checkbox"/>
TV mit Fernbedienung:	<input checked="" type="checkbox"/>	<input type="checkbox"/>
TV mit Teletext:	<input checked="" type="checkbox"/>	<input type="checkbox"/>
Kabel oder SAT-TV:	<input checked="" type="checkbox"/>	<input type="checkbox"/>
Video oder DVD-Player:	<input type="checkbox"/>	<input checked="" type="checkbox"/>
Radio: über TV	<input checked="" type="checkbox"/>	<input type="checkbox"/>
Internetanschluss: über Kabel (bekommt man an der Rezeption)	<input checked="" type="checkbox"/>	<input type="checkbox"/>
Telefon mit Hörerverstärker (ÖNORM B1600 [4.2.5]):	<input type="checkbox"/>	<input checked="" type="checkbox"/>
Fax: an der Rezeption	<input checked="" type="checkbox"/>	<input type="checkbox"/>

Lichtwecker kompatibel mit Telefon- & Brandmeldeanlage (ÖNORM B1603 [4.2.7]): GN	<input type="checkbox"/>	<input checked="" type="checkbox"/>
Rüttelkissen kompatibel mit der Telefon- & Brandmeldeanlage (ÖNORM B1603 [4.2.7]): GN	<input type="checkbox"/>	<input checked="" type="checkbox"/>
Lichtwecker & Rüttelkissen an der Rezeption verfügbar (ÖNORM B1603 [4.2.7]): GN	<input type="checkbox"/>	<input checked="" type="checkbox"/>
“hotelflash” oder Hotelkoffer an der Rezeption verfügbar: GN Infotelefon des Öst. Gehörlosenbund: (+43) 01/60 30 853 - http://www.techkob.com (siehe Foto)	<input type="checkbox"/>	<input checked="" type="checkbox"/>
Notrufanlage im 2-Sinne-Prinzip / optisch & akustische Signale vorhanden (ÖNORM B1600 [4.2.4]): GN	<input type="checkbox"/>	<input checked="" type="checkbox"/>
Notrufanlage vom Bett aus erreichbar (ÖNORM B1603 [4.2.6]): GN tatsächlich:	<input type="checkbox"/>	<input checked="" type="checkbox"/>
Balkon, Terrasse oder Loggia mind. 300cm Breit & 150cm Tief + Ausblick ab einer Höhe von 60cm FBOK möglich (ÖNORM B1603 [4.2.9]): tatsächliche Maße: cm Breit - cm Tief - 68cm Höhe	<input type="checkbox"/>	<input checked="" type="checkbox"/>
Durchschnittliche Lichtstärke in LUX: 150 LUX		
Durchschnittliche Lautstärke in Dezibel: 35 dB		
Bemerkungen:		

GN = Gibt es nicht!





Sanitäreinheit:

	JA	NEIN
Zimmernummer: 101 & 201		
Stufen- & schwellenlos erreichbar (ÖNORM B1600 [3.2.2.4]):	<input checked="" type="checkbox"/>	<input type="checkbox"/>
Türbreite 80cm (ÖNORM B1600 [3.2.5.2]): tatsächliche Breite: cm	<input checked="" type="checkbox"/>	<input type="checkbox"/>
Nasszelle:	<input type="checkbox"/>	<input checked="" type="checkbox"/>
Badewanne:	<input checked="" type="checkbox"/>	<input type="checkbox"/>
Wannenlifter:	<input type="checkbox"/>	<input checked="" type="checkbox"/>
Duschtasse – Höhe: cm GN	<input type="checkbox"/>	<input type="checkbox"/>
Duschwanne – Fläche: cm x cm GN	<input type="checkbox"/>	<input type="checkbox"/>
Nasszelle Duschfläche mind. B 90 x T 130cm (Ö-Norm B1603 [4.2.8]): GN tatsächliche Duschfläche: B cm x T cm	<input type="checkbox"/>	<input type="checkbox"/>
Nasszelle mit Duschvorhang: GN	<input type="checkbox"/>	<input type="checkbox"/>
Nasszelle mit Duschtrennwand: GN	<input type="checkbox"/>	<input type="checkbox"/>
Nasszelle Duschsitz 45x45cm (Ö-Norm B1603 [4.3.5]): GN tatsächliche Sitzfläche: cm x cm	<input type="checkbox"/>	<input type="checkbox"/>
Nasszelle Duschsitzhöhe 45-48cm (Ö-Norm B1603 [4.3.5]): GN tatsächliche Sitzhöhe: cm	<input type="checkbox"/>	<input type="checkbox"/>
Duschsitz fix montiert: GN	<input type="checkbox"/>	<input type="checkbox"/>
Badewanne Höhe 50-55cm (Ö-Norm B1603 [4.2.6]): tatsächliche Höhe: cm	<input checked="" type="checkbox"/>	<input type="checkbox"/>
Badewanne mit verbreiteter Sitzfläche von 15-25cm (Ö-Norm B1600 [4.3.6]): tatsächliche Breite: 6cm und nach innen abgerundet	<input type="checkbox"/>	<input checked="" type="checkbox"/>
Bewegungsfreiraum vor Badewanne od. Nasszelle von 150cm Ø (Ö-Norm B1600 [4.3.6]): tatsächlicher Freiraum: cm Ø:	<input checked="" type="checkbox"/>	<input type="checkbox"/>
Nasszelle mit Haltegriffe ausgestattet (Ö-Norm B 1600 [4.3.7.2]): GN	<input type="checkbox"/>	<input type="checkbox"/>
Badewanne mit Haltegriffe ausgestattet (Ö-Norm B 1600 [4.3.7.3]):	<input type="checkbox"/>	<input checked="" type="checkbox"/>
Waschtisch freie Höhe bei 20cm hinter Beckenvorderkante mind. 65cm Höhe: (Ö-Norm B1600 [4.3.2]): tatsächliche Höhe: cm	<input checked="" type="checkbox"/>	<input type="checkbox"/>
Notrufanlage vom Sitz und von 35cm FBOK erreichbar (Ö-Norm B1600 [4.3.8]): tatsächliche Höhe (Sitz): GNcm / tatsächliche Höhe (FBOK): GNcm	<input type="checkbox"/>	<input type="checkbox"/>
Spiegel FBOK in 85cm Höhe - FBOK in mind. 180cm (Ö-Norm B1600 [4.3.4]): tatsächliche Höhe: 113cm	<input type="checkbox"/>	<input checked="" type="checkbox"/>
Garderobenhaken in 85-120cm Höhe (Ö-Norm B1603 [4.2.5]): tatsächliche Höhe: 180cm	<input type="checkbox"/>	<input checked="" type="checkbox"/>
Spiegel- & blendfreie Beleuchtung:	<input checked="" type="checkbox"/>	<input type="checkbox"/>
Durchschnittliche Lichtstärke in LUX: 190 LUX	<input type="checkbox"/>	<input type="checkbox"/>
Bemerkung:		

Toilette im Sanitärraum: EXTRARAUM (siehe Skizze)	<input type="checkbox"/>	<input checked="" type="checkbox"/>
WC - Sitzhöhe Oberkante 46 - max. 48cm (Ö-Norm B1600 [4.3.1]): tatsächliche Höhe: 42cm	<input type="checkbox"/>	<input checked="" type="checkbox"/>
Seitliche Freifläche neben WC-Sitz 90cm (Ö-Norm B1600 [4.3.1]): tatsächliche Freifläche: cm	<input type="checkbox"/>	<input checked="" type="checkbox"/>
Freiraum zwischen WC-Schale und gegenüberl. Wand 120cm (Ö-Norm B1600 [4.3.1]): tatsächlicher Freiraum: cm	<input checked="" type="checkbox"/>	<input type="checkbox"/>
Waagrechte Haltegriffe in 65-70cm über FBOK Höhe (Ö-Norm B1600 [4.3.7.1]): tatsächliche Höhe: cm GN	<input type="checkbox"/>	<input type="checkbox"/>
Waagrechter Haltegriffe 15cm über WC-Schale Vorderkante (Ö-Norm B1600 [4.3.7.1]): tatsächliches Maß: cm GN	<input type="checkbox"/>	<input type="checkbox"/>
Bemerkung:		

GN = Gibt es nicht!

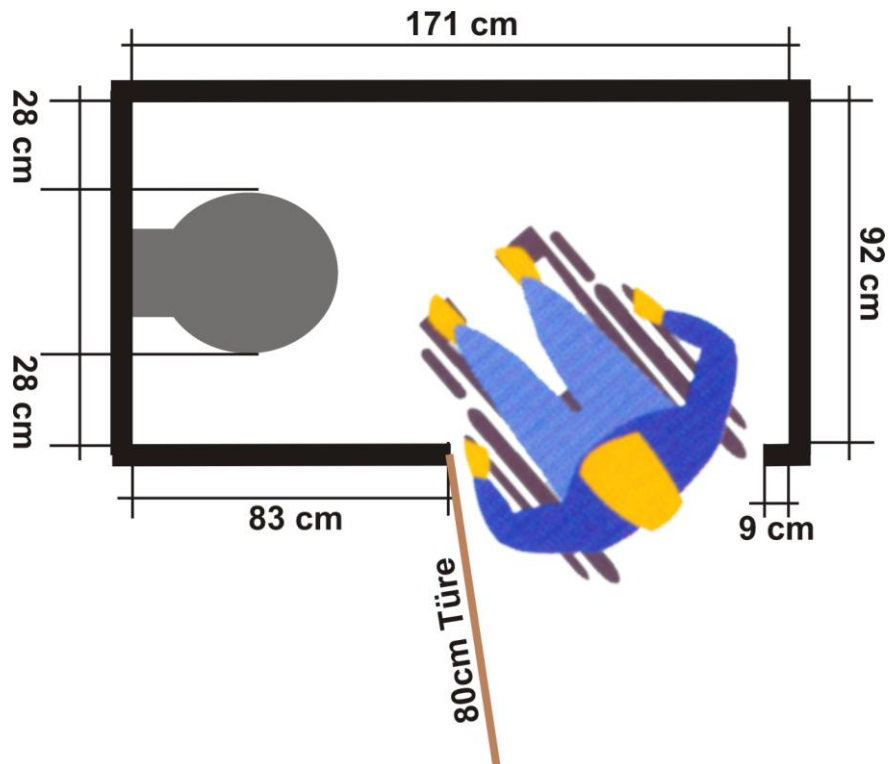

Skizze - Toilette



Wellnessbereich:

Duschen:	<input type="checkbox"/>	<input type="checkbox"/>
Duschen in unmittelbarer Nähe:	<input checked="" type="checkbox"/>	<input type="checkbox"/>
Stufen- & schwellenlos erreichbar (Ö-Norm B1600 [3.2.2.4]):	<input checked="" type="checkbox"/>	<input type="checkbox"/>
Garderobenhaken in 85-120cm Höhe (Ö-Norm B1603 [4.2.5]): tatsächliche Höhe: 157cm	<input type="checkbox"/>	<input checked="" type="checkbox"/>
Nasszelle Duschfläche mind. B 90 x T 130cm (Ö-Norm B1603 [4.2.8]) : tatsächliche Duschfläche: B cm x T cm	<input checked="" type="checkbox"/>	<input type="checkbox"/>
Nasszelle Duschsitz 45x45cm (Ö-Norm B1603 [4.3.5]): GN tatsächliche Sitzfläche: cm x cm	<input type="checkbox"/>	<input checked="" type="checkbox"/>
Nasszelle Duschsitzhöhe 45-48cm (Ö-Norm B1603 [4.3.5]): GN tatsächliche Sitzhöhe: cm	<input type="checkbox"/>	<input checked="" type="checkbox"/>
Duschsitz fix montiert:	<input type="checkbox"/>	<input checked="" type="checkbox"/>
Duschsitz – mobil (Hocker usw.):	<input checked="" type="checkbox"/>	<input type="checkbox"/>
Dusche/Nasszelle mit Haltegriffe ausgestattet (Ö-Norm B 1600 [4.3.7.2]):	<input type="checkbox"/>	<input checked="" type="checkbox"/>
Notrufanlage vom Sitz und von 35cm FBOK erreichbar (Ö-Norm B1600 [4.3.8]): GN tatsächliche Höhe: cm	<input type="checkbox"/>	<input type="checkbox"/>
Rutschhemmender Bodenbelag (Ö-Norm B1600 [3.3.1.2]):	<input checked="" type="checkbox"/>	<input type="checkbox"/>
Bemerkungen:		

Dampfbad:		
Stufen- & schwellenlos erreichbar (Ö-Norm B1600 [3.2.2.4]):	<input checked="" type="checkbox"/>	<input type="checkbox"/>
80cm Türbreiten zum Wellnessbereich (Ö-Norm B1600 [3.2.5.2]): tatsächliche Breite: cm	<input checked="" type="checkbox"/>	<input type="checkbox"/>
80cm Türbreite in die Kammer (Ö-Norm B1603 [7.5.1]): tatsächliche Breite: 64cm	<input type="checkbox"/>	<input checked="" type="checkbox"/>
Türe in die Kammer absolut schwellenlos ausgeführt (Ö-Norm B1603 [7.5.1]): tatsächliche Schwellenhöhe: 4 / 5cm	<input type="checkbox"/>	<input checked="" type="checkbox"/>
Sämtliche Bedienelemente auf einer Höhe von 85-100cm über FBOK angebracht (Ö-Norm B1600 [4.1.1]): tatsächliche Höhe: cm	<input checked="" type="checkbox"/>	<input type="checkbox"/>
Mindestbewegungsfläche in der Kammer zwischen Sitzbank und Ofen von B100cm x T130cm (Ö-Norm B1603 [7.5.1] - [EA - 150cm x 150cm] -Bild 1): tatsächliche Fläche: T 88cm x B 88cm (siehe Foto)	<input type="checkbox"/>	<input checked="" type="checkbox"/>
Höhe der untersten Sitzbank 45-50cm über FBOK und gegen Verrutschen gesichert (Ö-Norm B1603 [7.5.1]): tatsächliche Höhe: 49cm	<input type="checkbox"/>	<input checked="" type="checkbox"/>
Sitztiefe der Sitzbank von 50cm (Ö-Norm B1603 [7.5.1]): tatsächliche Sitztiefe: cm	<input checked="" type="checkbox"/>	<input type="checkbox"/>
Zum Erreichen der oberen Bänke gibt es in einem Bereich Zwischenstufen mit einer Höhe von 20-25cm (Ö-Norm B1603 [7.5.1]): tatsächliche Höhe: cm GN	<input type="checkbox"/>	<input checked="" type="checkbox"/>
Bemerkungen:		

GN = Gibt es nicht!

Sauna:		
Stufen- & schwellenlos erreichbar (Ö-Norm B1600 [3.2.2.4]):	<input checked="" type="checkbox"/>	<input type="checkbox"/>
80cm Türbreiten zum Wellnessbereich (Ö-Norm B1600 (3.2.5.2)): tatsächliche Breite: cm	<input checked="" type="checkbox"/>	<input type="checkbox"/>
80cm Türbreite in die Kammer (Ö-Norm B1603 [7.5.1]): tatsächliche Breite: 61cm	<input type="checkbox"/>	<input checked="" type="checkbox"/>
Türe in die Kammer absolut schwellenlos ausgeführt (Ö-Norm B1603 [7.5.1]): tatsächliche Schwellenhöhe: cm	<input checked="" type="checkbox"/>	<input type="checkbox"/>
Sämtliche Bedienelemente auf einer Höhe von 85-100cm über FBOK angebracht (Ö-Norm B1600 [4.1.1]): tatsächliche Höhe: cm	<input checked="" type="checkbox"/>	<input type="checkbox"/>
Mindestbewegungsfläche in der Kammer zwischen Sitzbank und Ofen von B100cm x T130cm (Ö-Norm B1603 [7.5.1] - [EA - 150cm x 150cm]): tatsächliche Fläche: T 117cm x B 116cm	<input type="checkbox"/>	<input checked="" type="checkbox"/>
Höhe der untersten Sitzbank 45-50cm über FBOK und gegen Verrutschen gesichert (Ö-Norm B1603 [7.5.1] -Bild 3): tatsächliche Höhe: cm	<input checked="" type="checkbox"/>	<input type="checkbox"/>
Sitztiefe der Sitzbank von 50cm (Ö-Norm B1603 [7.5.1]): tatsächliche Sitztiefe: cm	<input checked="" type="checkbox"/>	<input type="checkbox"/>
Zum Erreichen der oberen Bänke gibt es in einem Bereich Zwischenstufen mit einer Höhe von 20-25cm (Ö-Norm B1603 [7.5.1]): tatsächliche Höhe: cm	<input checked="" type="checkbox"/>	<input type="checkbox"/>
Bemerkungen:		

GN = Gibt es nicht!



Dusche



Dampfbad



Sauna

Erholungsraum